

Sanitana

CARACTERÍSTICAS DO MODELO:

MATERIAL:

- CORPO: LATÃO / MANÍPULO: METÁLICO

ACABAMENTOS:

- CROMADO / PRETO MATE

CARACTERÍSTICAS:

- AREJADOR Ø24PCA® C/LIMITADOR ECOLÓGICO DE CAUDAL (5.0 L/MIN- 3BAR)
- CARTUCHO C/ABERTURA EM FRIJO. DISCOS CERÂMICOS C/DSTEP - Ø35 - EN 817
- LIGAÇÕES FLEXÍVEIS G3/8"
- PRODUTO DESENVOLVIDO E ENSAIADO EM CONFORMIDADE COM AS NORMAS EUROPEIAS APLICÁVEIS (EN 817 / EN 1111).
- **GARANTIA:**
- 5 ANOS (DE ACORDO COM AS CONDIÇÕES GARANTIA SANITANA)

PESO:

- 1,2 Kg

PEÇA:

DESCRIÇÃO: MONOCOMANDO LAVATÓRIO

SERIE: NIRA

VERSÃO: ALTO

REF.: S502235000###00

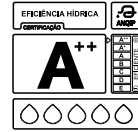

CROQUIS COM DIMENSÕES GERAIS E DE LIGAÇÃO:

(mm)

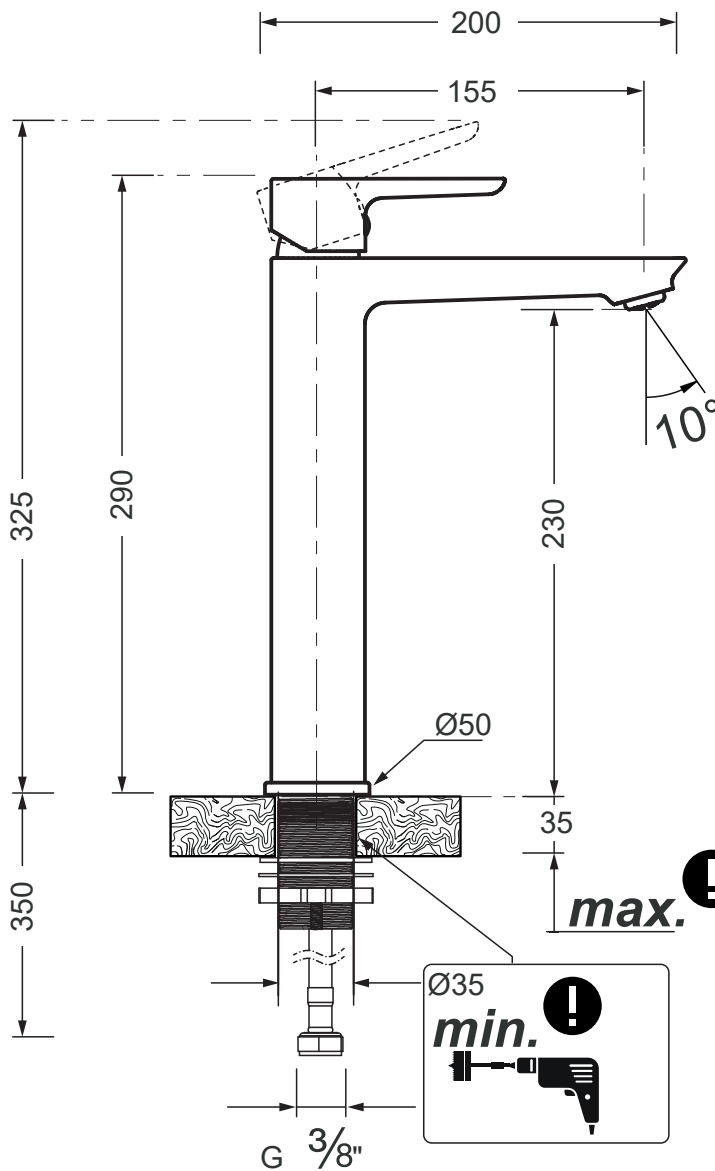

COMPONENTES INCLuíDOS:

- LIGAÇÕES DE ALIMENTAÇÃO FLEXÍVEIS INCLuíDAS 3/8"

PRODUTOS ASSOCIADOS:

- VÁLVULAS DE ESGOTO (OPCIONAL, CONSULTAR CATÁLOGO)
- LAVATÓRIOS (OPCIONAL, CONSULTAR CATÁLOGO)

Os produtos apresentados seguem especificações técnicas internas da Sanitana SA. As dimensões são meramente indicativas. Para instalação à medida apenas devem ser consideradas as dimensões retiradas da peça a ser aplicada. Reservamos o direito de fazer alterações técnicas que permitam melhorar a funcionalidade dos nossos produtos sem aviso prévio.

MODEL FEATURES:

MATERIAL:

- BODY: BRASS / HANDLE: METALLIC

FINISHES:

- CHROME / MATTE BLACK

FEATURES:

- AERATOR Ø24PCA® WITH ECO-FLOW LIMITER (5.0 L/MIN AT 3 BAR)
- COLD-START CERAMIC DISC CARTRIDGE W/D-STEP Ø35 - EN 817
- FLEXIBLE G3/8" CONNECTION
- PRODUCT DESIGNED AND TESTED IN COMPLIANCE WITH APPLICABLE EUROPEAN STANDARDS (EN 817 / EN 1111)

WARRANTY:

- 5 YEARS (ACCORDING TO SANITANA WARRANTY CONDITIONS)

WEIGHT:

- 1,2 Kg

PIECE:

DESCRIPTION: SINGLE LEVER BASIN MIXER

SERIE: NIRA

VERSION: EXTENDED HEIGHT

REF.: S502235000###00



SKETCH WITH GENERAL AND CONNECTION DIMENSIONS:

(mm)

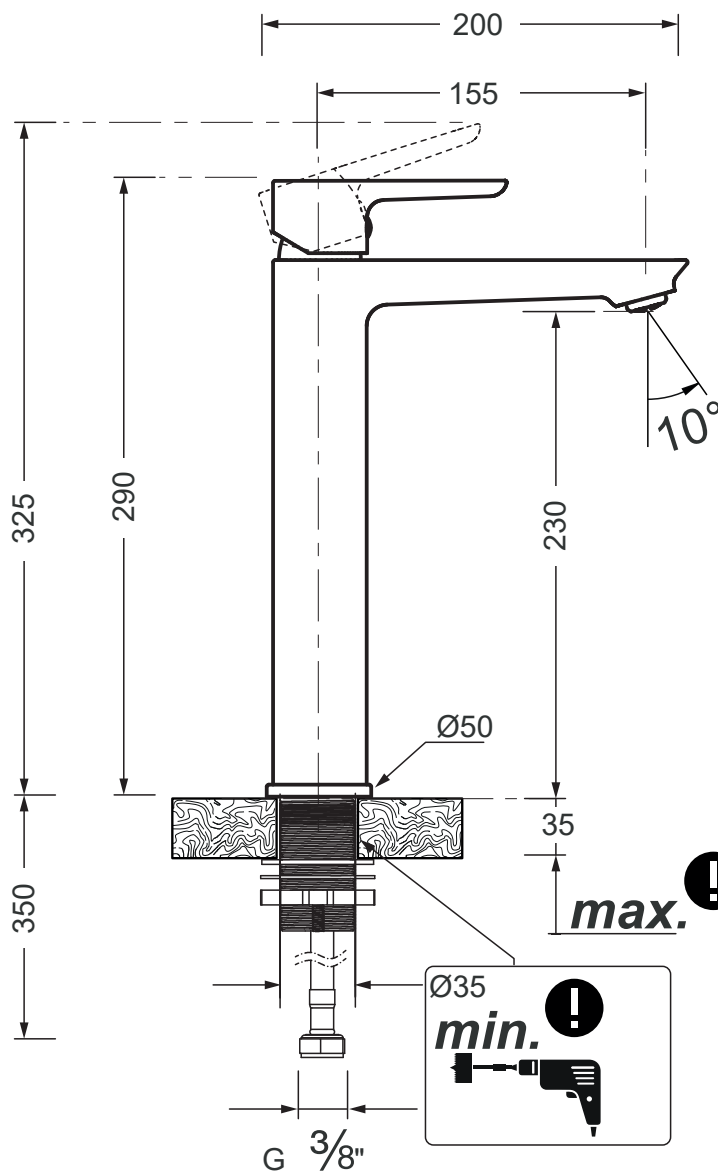

INCLUDED COMPONENTS:

- FLEXIBLE CONNECTING HOSES 3/8"

RELATED PRODUCTS:

- DRAIN VALVES (OPCIONAL, CONSULT GENERAL CATALOG)
- WASHBASINS (OPCIONAL, CONSULT GENERAL CATALOG)