

Sanitana

CARACTERÍSTICAS DO MODELO

- **MATERIAL**
 - VITREOUS CHINA / ACABAMENTOS: BRANCO
- **SANITA DE PÉ CISTERNA ACOPLADA**
 - TIPO DE ARO: RIMLESS
 - TIPO DE DESCARGA: DIRECTA COM SISTEMA VORTEX
 - VOLUME DE ÁGUA (litros): 4,5/3 ou 4/2
 - NORMAS: EN 997 - CL1 - 4/5 - VR11
 - CARACTERÍSTICAS ESSENCIAIS: CF - BP - CA - LR - WL - VR - DA
- **CISTERNA:**
 - MECANISMO: DUPLA DESCARGA ALIMENTAÇÃO INFERIOR
 - REGULAGÕES: 4,5/3 ou 4/2
- **GARANTIA:**
 - 3 ANOS (DE ACORDO COM AS CONDIÇÕES GARANTIA SANITANA)
- **PESO:**
 - SANITA: ~35Kg / CISTERNA: ~12Kg

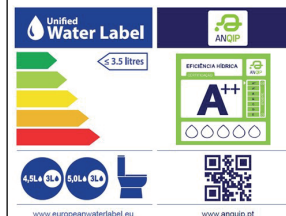

PEÇA:
DESCRIÇÃO: SANITA COMPACTA BTW + TANQUE E.I
SERIE: IKON
VERSÃO: SANITA DE PÉ CISTERNA ACOPLADA
REF: S102168826...00 + S102170045...00

CROQUIS COM DIMENSÕES GERAIS E DE LIGAÇÃO:

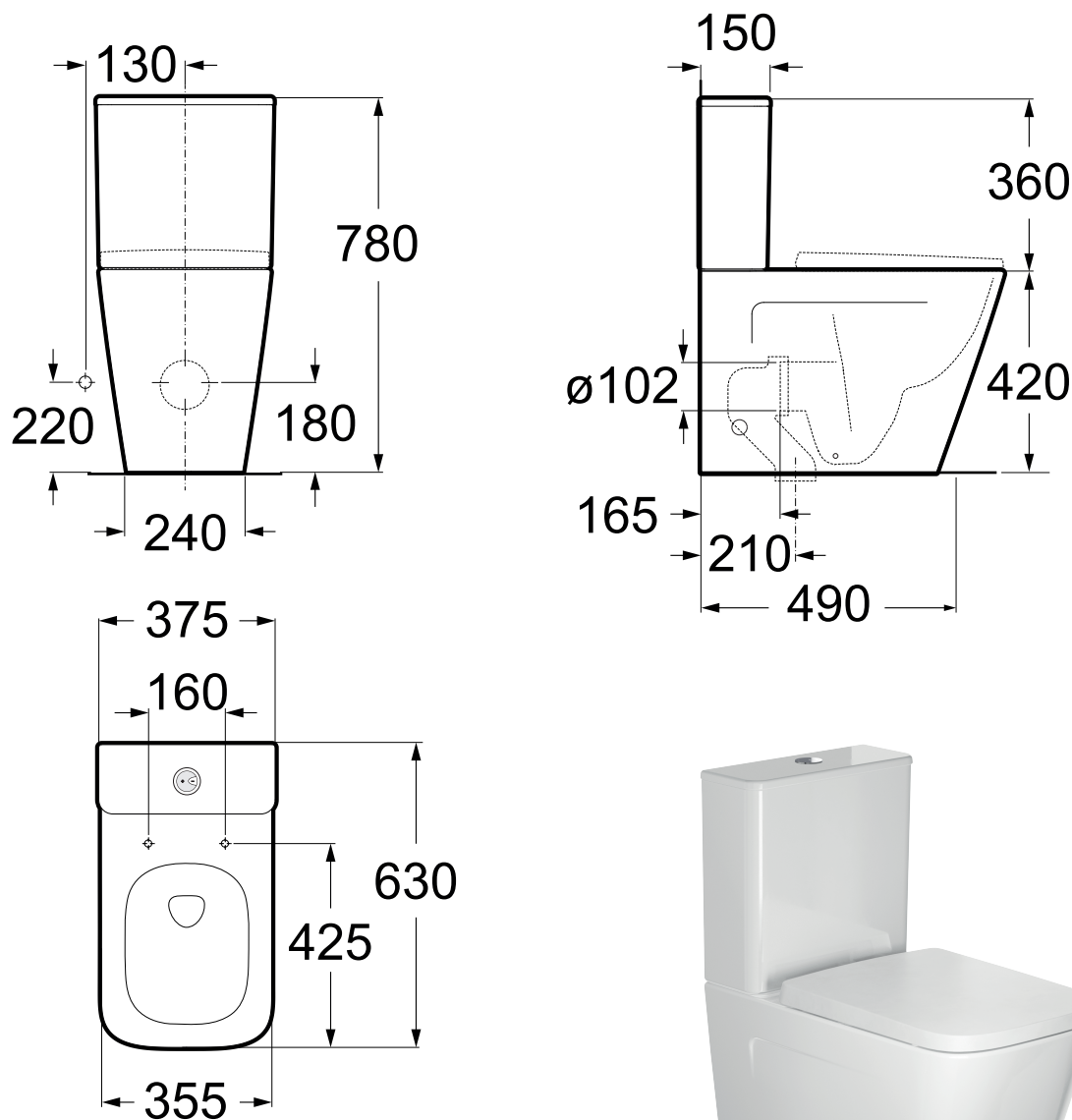

COMPONENTES INCLUÍDOS:

- KIT DE FIXAÇÃO SANITA Ref: A822503130
- CURVO DE EVACUAÇÃO C/ VARETA

PRODUTOS ASSOCIADOS:

- SR10 0000 0002 011 PULSADOR DUPLA DESCARGA - CROMADO
 - SR10 0000 0002 059 VEDANTE SILICONE PI VALV. DE DESCARGA
 - SR10 0000 00 02 042 VÁLVULA DE DESCARGA PITANQUE
 - SR10 0000 0002 086 VÁLVULA DE ENCHIMENTO PITANQUE
 - SR10 0000 0002 094 PULSADOR DUPLA DESCARGA - PRETO MATE
 - SR10 0000 0002 088 CURVA DE EVACUAÇÃO Ø110 / 5-20
 - SR10 0000 0002 089 CURVA DE EVACUAÇÃO Ø110 / 40-55
 - SR10 0000 0002 090 TUBO EVACUAÇÃO MURAL Ø110 / 150+30
- TAMPO:**
S802022816...00 / S802022819...00 **CONSULTAR CATALOGO GERAL**

Os produtos apresentados seguem especificações técnicas internas da Sanitana SA. As dimensões são meramente indicativas. Para instalação à medida apenas devem ser consideradas as dimensões retiradas da peça a ser aplicada. Reservamos o direito de fazer alterações técnicas que permitam melhorar a funcionalidade dos nossos produtos sem aviso prévio.

Sanitana

CARACTERISTICS OF THE MODEL:

- **MATERIAL:**
 - VITREOUS CHINA / FINISH: WHITE
- **FLOOR STANDING CLOSE-COUPLED TOILET**
 - TYPE OF RIM: RIMLESS
 - FLUSH TYPE: DIRECT WITH VORTEX SYSTEM
 - WATER VOLUME (litres): 4.5L/3 or 4/2
 - STANDARDS: EN 997 - CL1 - 4/5 - VR11
 - ESSENTIAL CHARACTERISTICS: CF - BP - CA - LR - WL - VR - DA
- **CISTERN:**
 - MECHANISM: DUAL FLUSH BOTTOM INLET
 - ADJUSTMENTS: 4.5L/3 or 4/2
- **WARRANTY:**
 - 3 YEARS (ACCORDING TO SANITANA WARRANTY CONDITIONS)
- **WEIGHT:**
 - TOILET: ~35Kg / CISTERN: ~12Kg

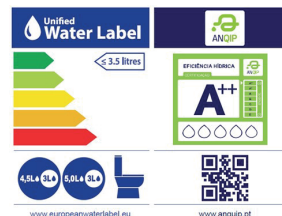

PART:
DESCRIPTION: COMPACT BTW TOILET + CISTERN BOTTOM INLET
SERIES: IKON
VERSION: FLOOR STANDING CLOSE-COUPLED TOILET
REF: S102168826...00 + S102170045...00

SKETCH WITH DIMENSIONS AND CONNECTIONS:

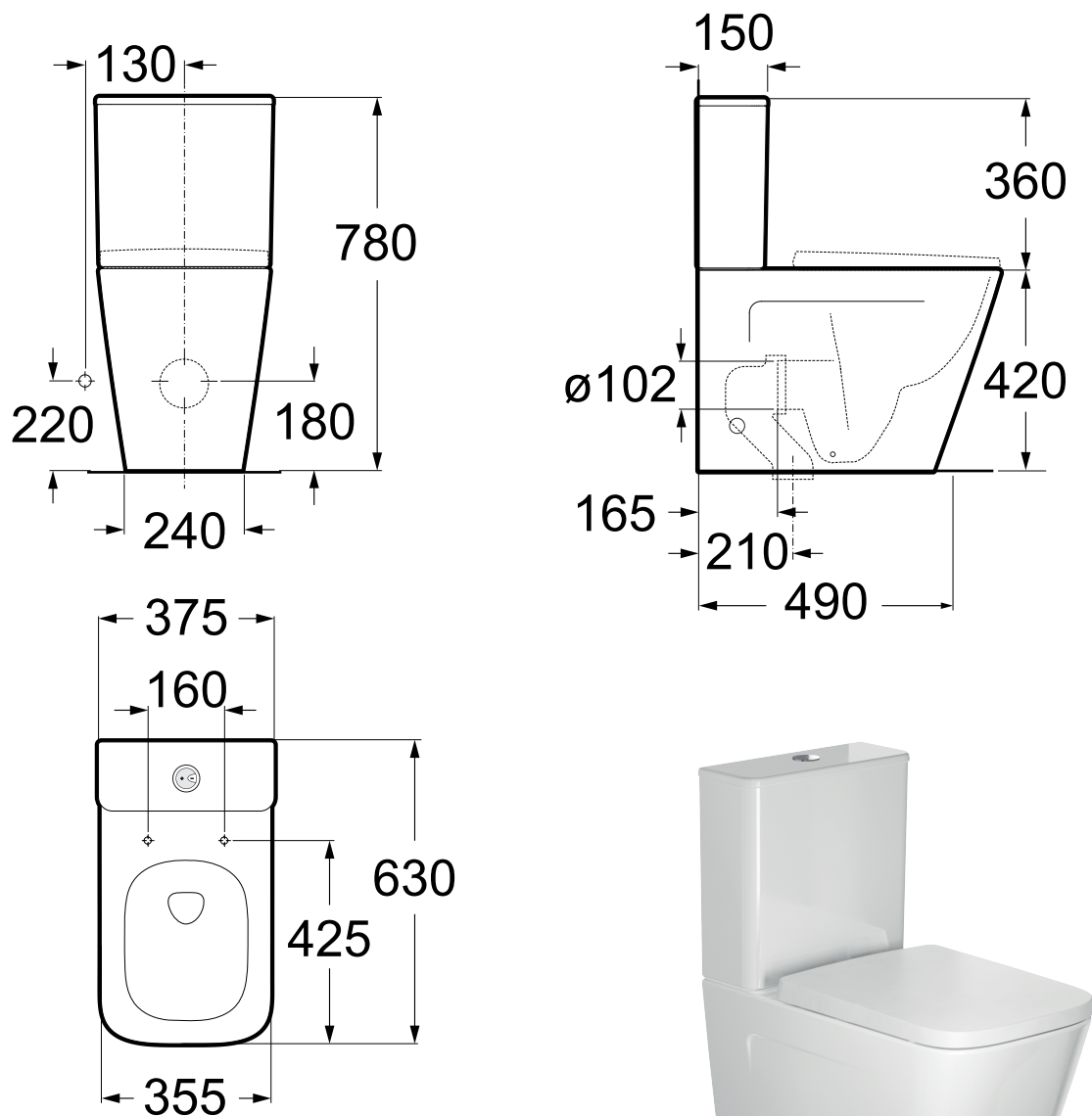

INCLUDED COMPONENTS:

- EVACUATION WITH CURVED ROD
- FIXING KIT TOILET Ref: A822503130

RELATED PRODUCTS:

- SR10 0000 0002 011 DUAL FLUSH PUSH BUTTON - CHROME
- SR10 0000 0002 059 SILICONE SEAL FOR FLUSH VALVE
- SR10 0000 00 02 042 FLUSH VALVE FOR CISTERN
- SR10 0000 0002 086 FILL VALVE FOR CISTERN
- SR10 0000 0002 094 DUAL FLUSH PUSH BUTTON - MATT BLACK
- SR10 0000 0002 088 $\varnothing 110$ OUTLET CONNECTOR 5-20
- SR10 0000 0002 089 $\varnothing 110$ OUTLET CONNECTOR 40-55
- SR10 0000 0002 090 WALL OUTLET PIPE $\varnothing 110 / 150 \times 30$
- SEAT:**
S802022816...00 / S802022819...00 SEE GENERAL CATALOG

The products presented follow technical specifications Sanitana SA. The dimensions are approximate. For installation as only to be considered the dimensions of the part to be removed applied. We reserve the right to make technical changes to improve the functionality of our products without notice.